

# Blockläggare CT-25

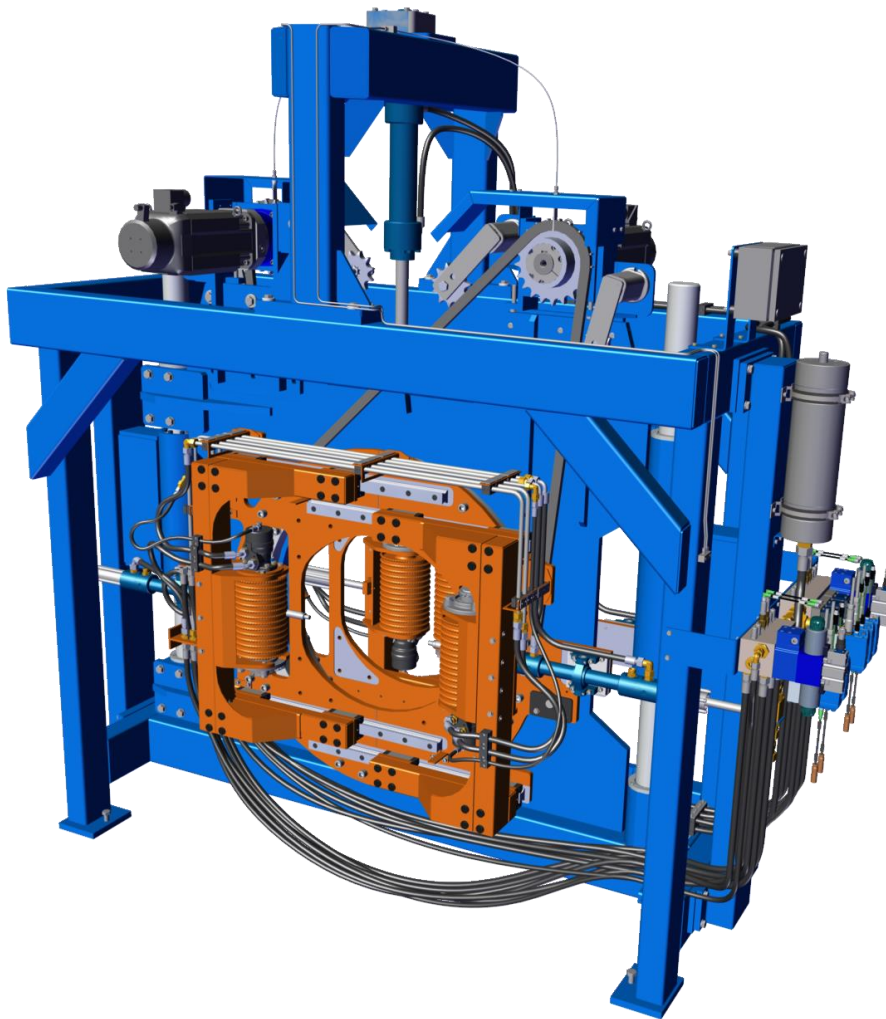

- ✓ Dubbla blockläggnings rotorer
- ✓ Hög kapacitet
- ✓ Högre hastighet



**Blockläggaren CT-25** kan utrustas med en eller två separata blockläggnings rotorer.

Varje rotor består av två hydrauliskt drivna valsar, som greppar blocket via servohydrauliska cylindrar och vrider det under transporten. Vridning av rotor sker via el servomotor

Vridningscentrum är justerbart och anpassas till aktuell blockdimension via gejdssystem och servohydrauliska cylindrar.



# CT-25



- För blockläggning 90° av tvåsidigt och firsidigt reducerade block.

Mått:

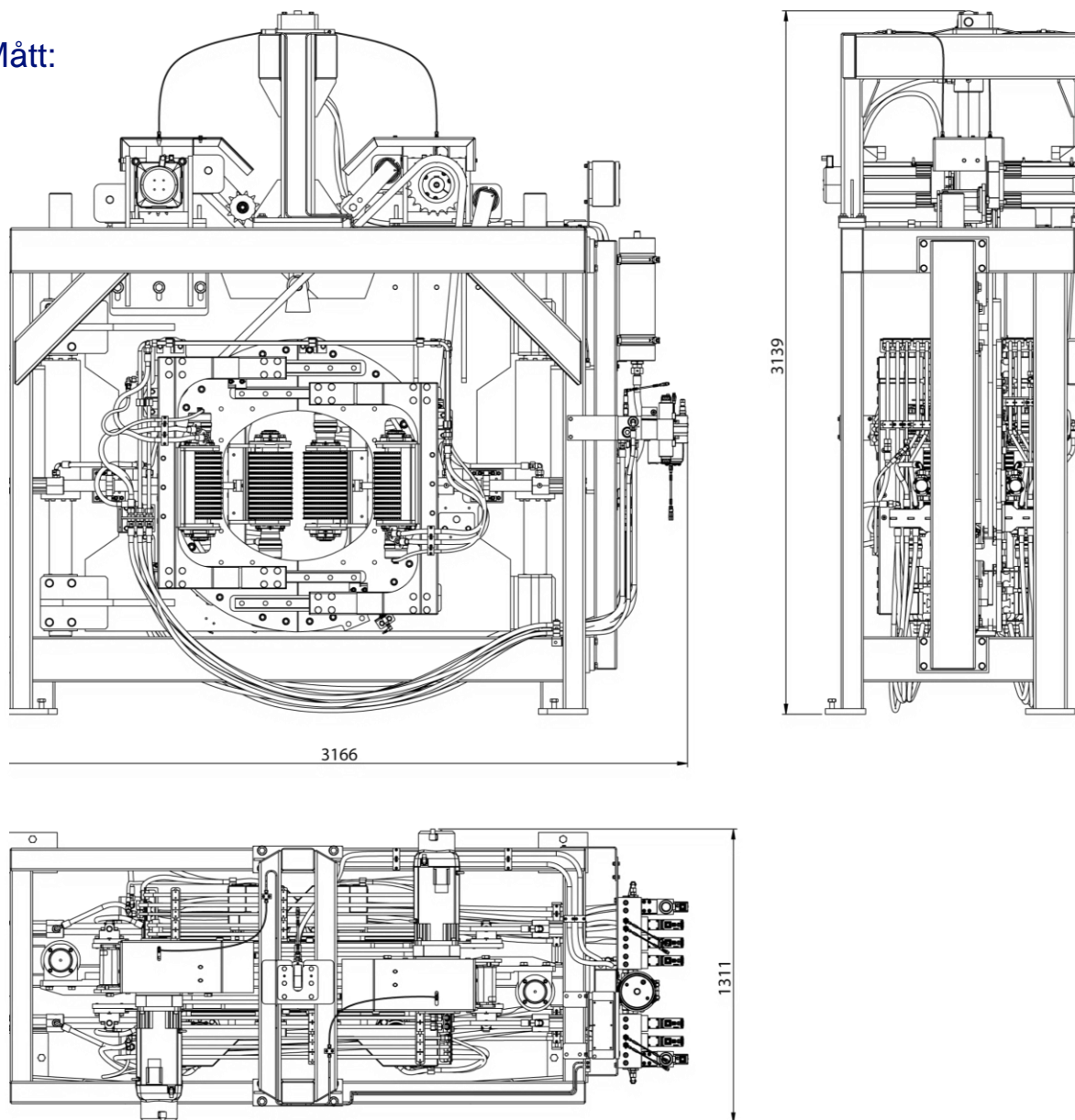

## Tekniska data

Max matningshastighet.....	200m/min
Min stocklängd.....	2 m
Min stocklucka.....	ca 0,3 m
Max / Min stockdiameter omsluten.....	600/100 mm
Kapacitet.....	ca 50 st/min
Vikt.....	ca 4,5 ton

