

# Stockrundvridare VLT-600

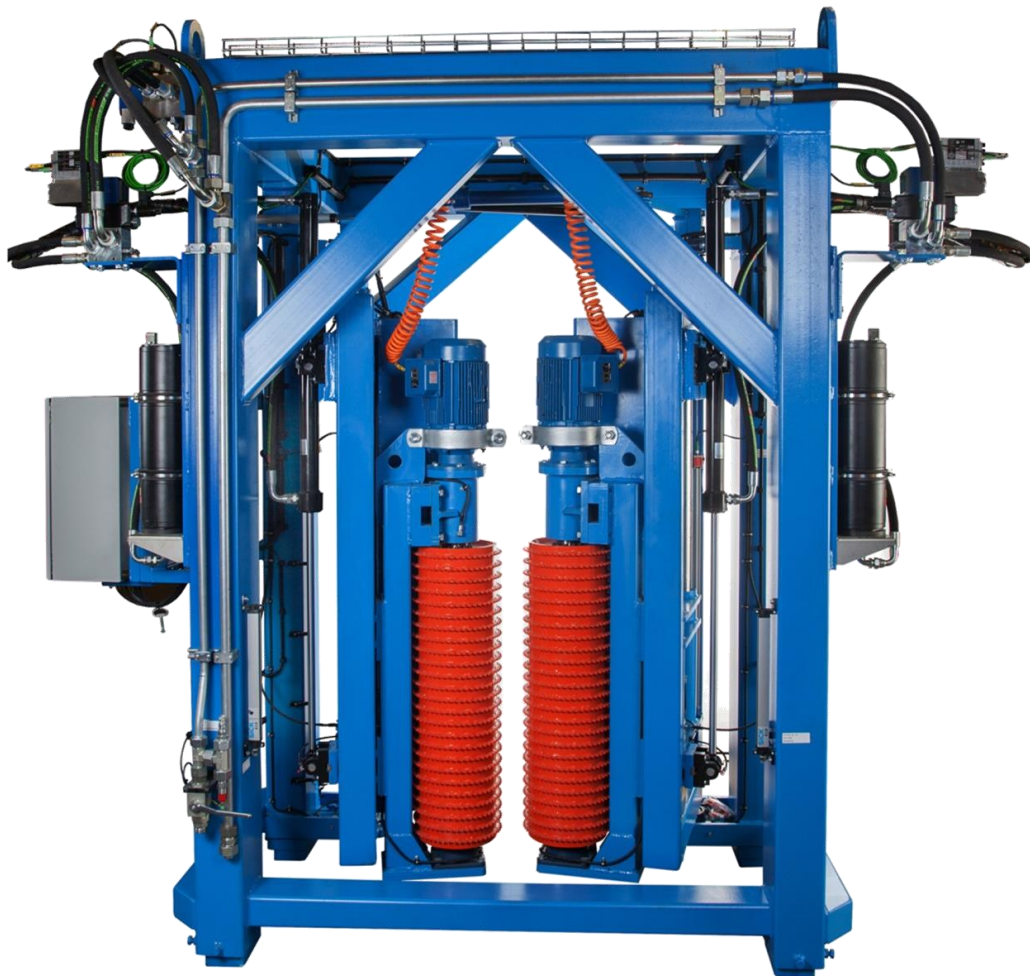

- ✓ Kompakt maskin som kräver liten plats
- ✓ Effektiv vid korta stockar
- ✓ Kan serie kopplas för högre kapacitet



Rundvridningsvalsarna består av två vertikala piggsalsar med hydraulisk centrerung och separata drifter. Valsarna är rörliga vertikalt d.v.s. upp och ner via ett gejdssystem.

Valsarna som är monterade på den centrerande ramen manövreras upp och ner via två servohydrauliska lägesställare. Vid rundvridningen körs valsarna upp på höger sida respektive ner på vänster sida beroende på vilket håll stocken ska vridas.

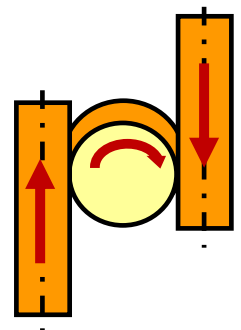

 **AriVislanda**

# VLT-600

- En kompaktlösning som kräver litet utrymme



## Mått

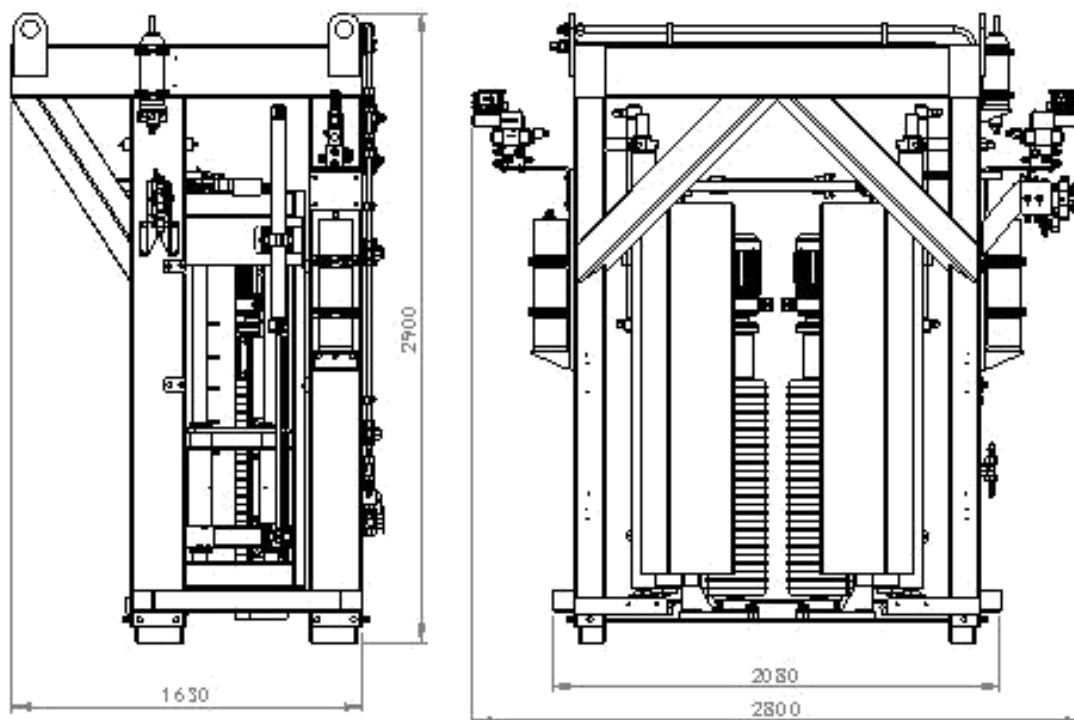

## Tekniska data

Max matningshastighet .....	150 m/min
Min stocklängd .....	1,7 m
Min stocklucka .....	ca 0,3 m
Max / Min stockdiameter omsluten.....	600 / 80 mm
Kapacitet.....	ca 25 st/min
Vikt.....	ca 2 ton

