

Stockreducerare RL -600 Blockreducerare RC-600

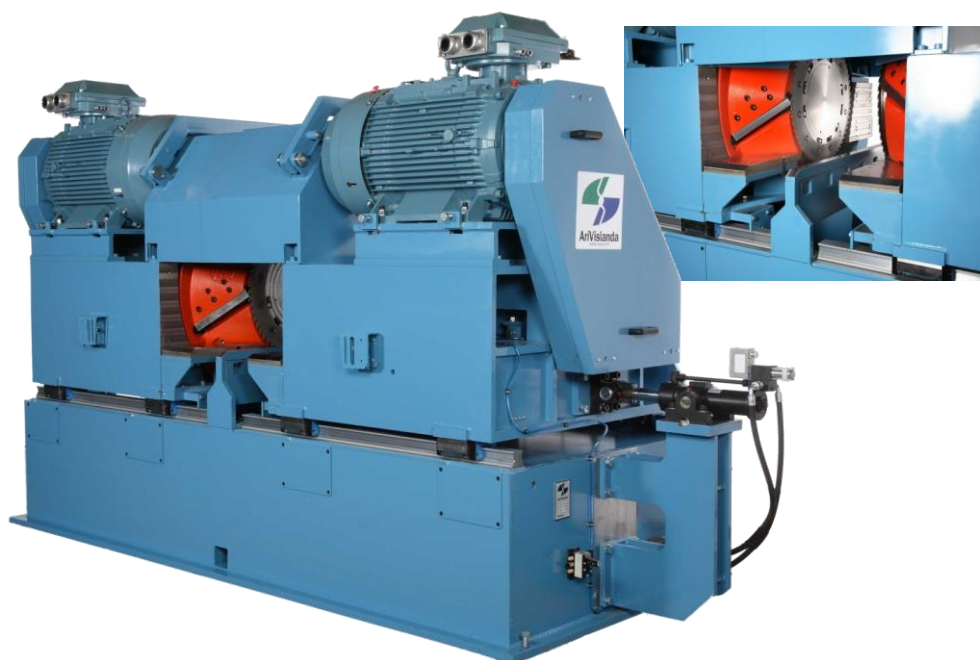

- ✓ Hög flis kvalitet
- ✓ Säker genommatning
- ✓ För eller efter sågande klingor
- ✓ Lätt servad



Bottenstativ är uppbyggd i en kraftig svetsad lådkonstruktion. Reducerskivorna sitter på var sitt rörligt stativ som löper på skenstyrningar. Motorerna är monterade uppe på stativen för bra kylning. Skivorna är lagrade med kraftiga rullager och drivs med polychain remdrifter.

Flexibel

Reducerskivorna är av typen långknivskivor. Knivarna finns som slipbara eller av typen vändstål. Skivorna kan förses med för- eller eftersågande klingor. Skyddet över reducerskivorna är delat och uppfällbart för enkel postning.

Matning

Stock- och blockreducerare har en genomgående taggkedja. Blockreduceraren har huggstöd som är monterade på reducerborden vid respektive reducerskiva.



RL/RC-600

- Kort stocklucka vid omställning
- 4/6 ståls huvud



Mått

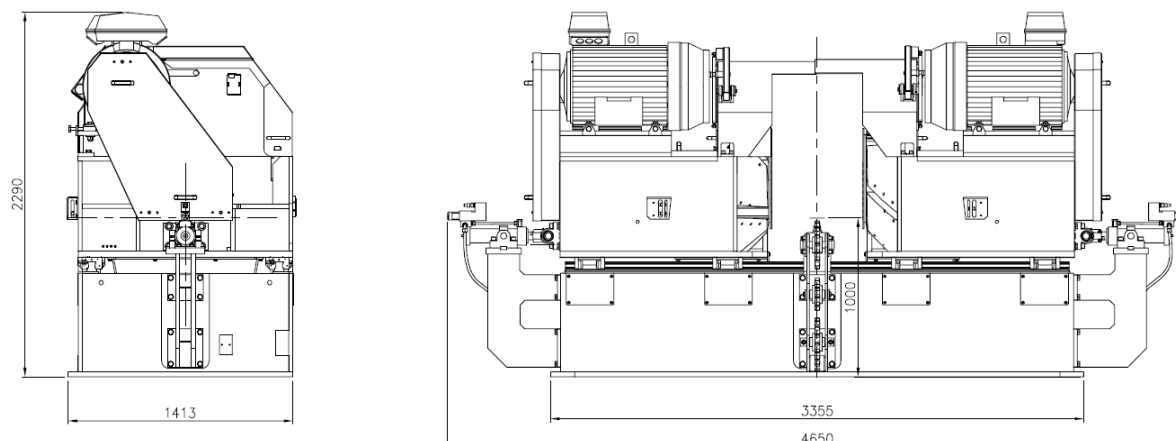

Tekniska data

Max matningshastighet	180 m/min
Max omsluten stockdiameter.....	600 mm
Blockhöjd.....	320 mm
Min-Max blockbredd.....	70-550 mm

Reducerhuvud

Varvtalsområde	400 – 1200 rpm
----------------------	----------------

4-stålhuvud

m/min vid frekvensstyrning av varvtalet och 25 mm flislängd.....	37 – 120m/min
--	---------------

6-stålhuvud

m/min vid frekvensstyrning av varvtalet och 25 mm flislängd.....	54 – 180 m/min
Motoreffekt.....	2 x 75 – 160 kW
Vikt.....	ca 11 ton

