

# Stockkantsåg QSS-700L



- ✓ Ökat utbyte
- ✓ Bättre mått noggrannhet
- ✓ Högre hastighet
- ✓ Bättre tillgänglighet



**QSS-700L** är en dubbelaxlig klingsåg som placeras som en stockbrädsåg efter en stockreducerare.

**QSS-700L** är uppbyggt på ett kraftigt stålstativ som säkerställer en vibrationsfri sågning med hög måttnoggrannhet.

Möjlighet finns att såga loss fyra sidobrädor, individuellt ställbart ned till 18 mm. Snittpassning är justerbar under drift.

**QSS-700L** har 4 axlar på vilka klingorna är monterade.

Dessa löper på ett linjärt gejdsystem för både vertikala och horisontella rörelser. Måttomställning kan fås med hydrauliskt eller elektriskt servo.



 **AriVislanda**

# QSS-700L

- Kort postningstid, ca 10 min
- Enda maskinen på marknaden som har ställbar snitt passning under drift



## Mått

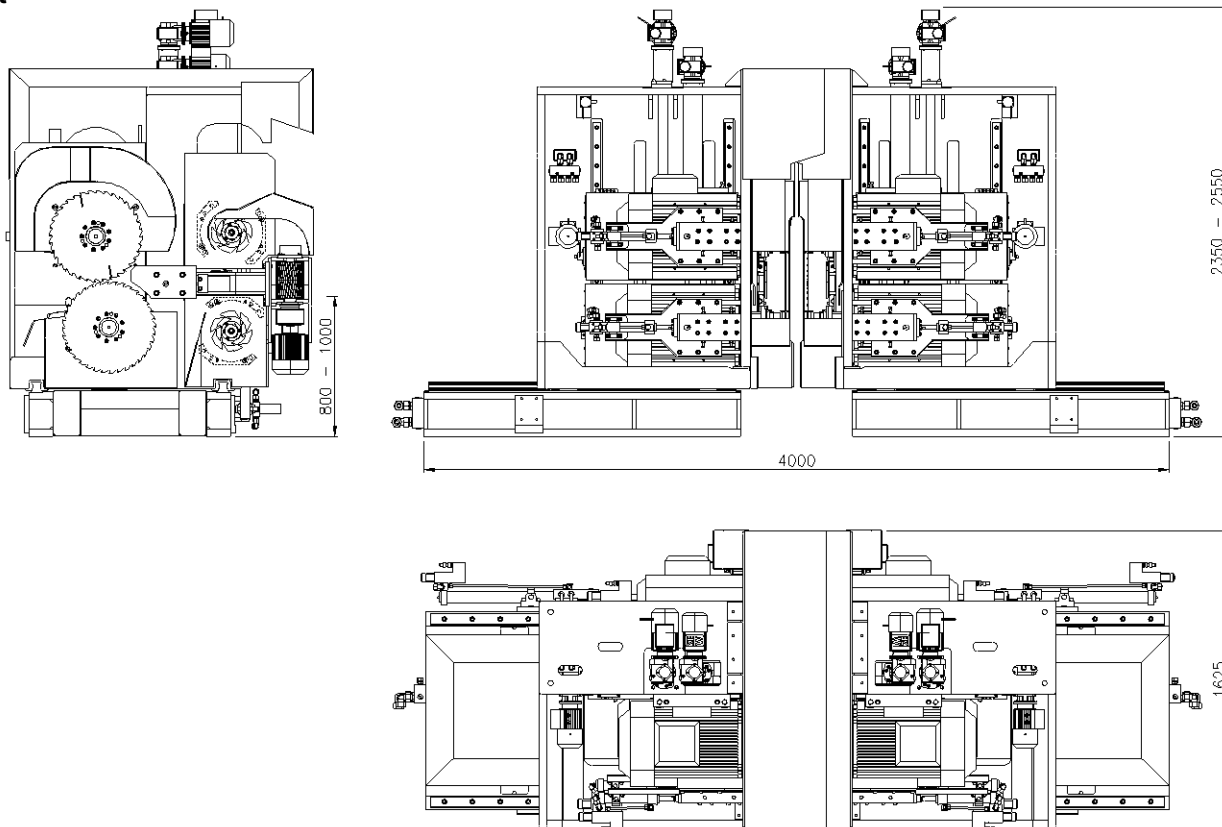

## Tekniska data

Max matningshastighet .....	180 m/min
Max omsluten stockdiameter.....	600 mm
Klingdiameter.....	480-570 mm
Avstånd mellan ytter och innerklingor.....	18-55 mm
Max öppningsbredd mellan innerklingor.....	1200 mm
Motoreffekt klingor.....	4x 75-90 kW
Motoreffekt begränsningsfräsar.....	4x45-55 kW
Varvtal på klingor.....	3000 rpm
Vikt.....	ca 11 ton

