

Horisontell klyvsåg HDSV-700

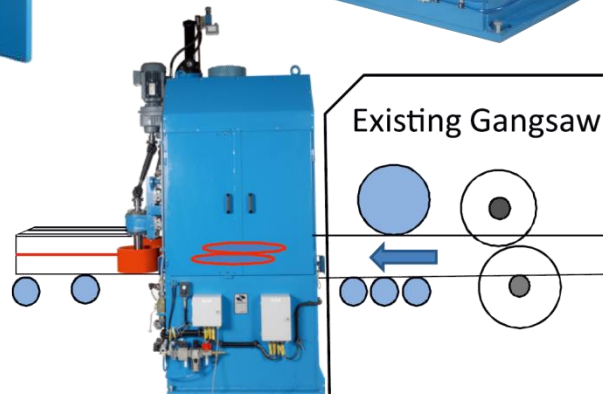

- ✓ Servodrift
- ✓ Kan utrustas med 1 alt 2 snitt
- ✓ Hög kapacitet

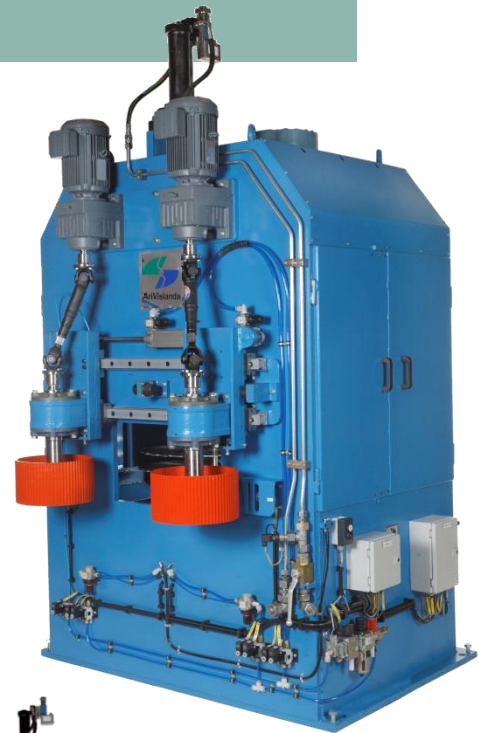

HDSV-700

Klyvsågen kan placeras i direkt anslutning till delningssågen för horisontell klyvning av plank eller som fristående maskin vilket då kräver ett matarverk

Klyvsågen kan utrustas med två alternativt fyra klingor. Klingorna har fasta centrum och rensskär.

Klingorna kan ändras i höjdlid med hjälp av ett servo distanser. Motorerna är bultade i ett bord som löper på vertikala gejdor vilket innebär att klingorna kan positioneras över blockhöjd då de ej ska vara i ingrepp.

På klyvsågens utmatningssida finns ett par vertikala flytande vertikallavalsar med separata drifter vilka manövreras via en pneumatisk cylinder.



Mått

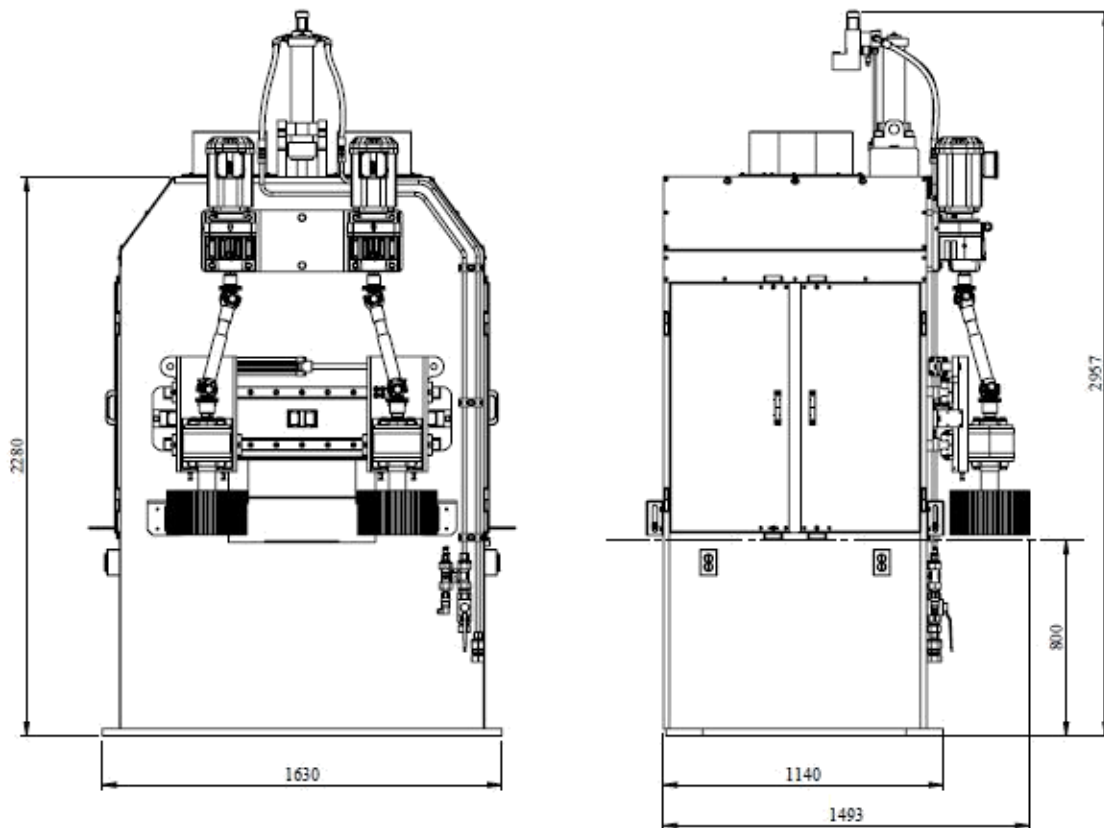

Tekniska data

Max matningshastighet	150 m/min
Max fri blockhöjd	350 mm
Max sågbredd.....	420 mm
Klingdiameter.....	600 mm
Antal sågsnitt.....	1 eller 2 st
Motoreffekt.....	2x 30-90 kW
Varvtal på klingor.....	3000 rpm
Vikt.....	ca 6 ton