

# Blockläggare CT-2S

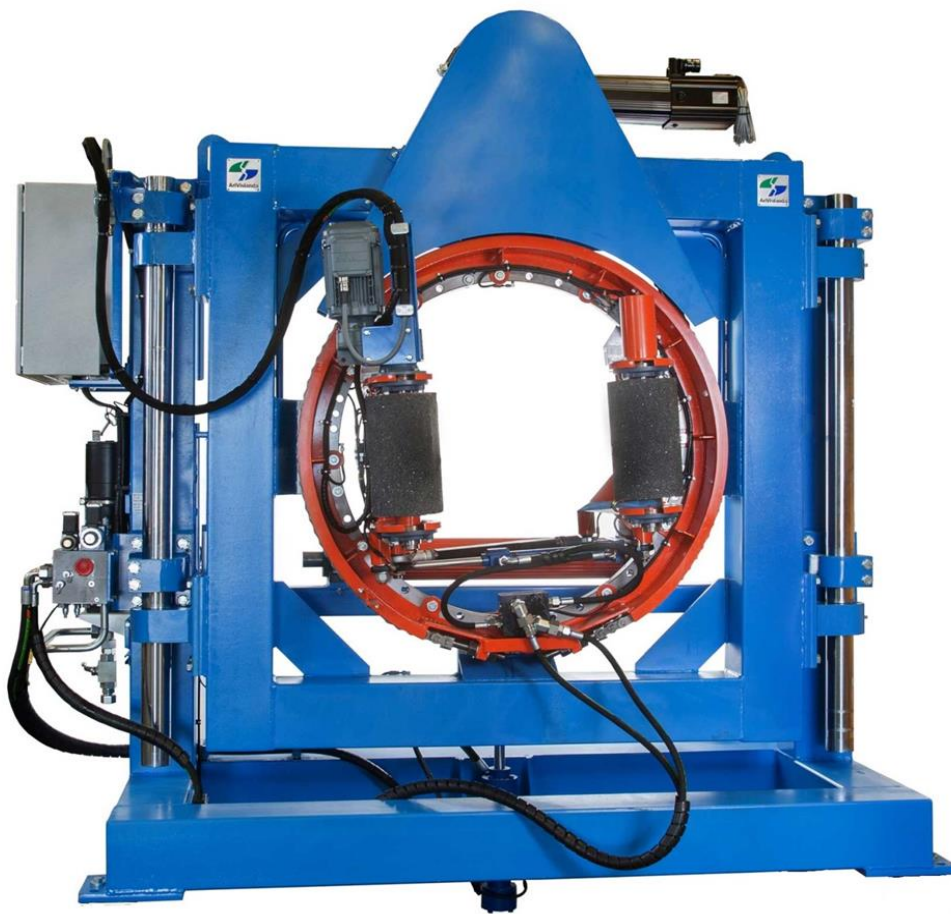

- ✓ El servodrift
- ✓ Bra även vid små block med små bleken
- ✓ Hög kapacitet



För blockläggning av tvåsidigt reducerat block.

**CT2S** Blockläggaren kan vända blocket åt båda hållen, både medurs och moturs, vilket ger möjlighet till optimal funktion i varje enskilt fall.

Vridningscentrum är hydrauliskt justerbart och anpassas till aktuell blockdimension. Klämvalsarna är hydrauliskt manövrerade och en av valsarna är elmotordriven.



# CT-2S



- Programmeras så att vridhastigheten anpassas till matningshastigheten

## Mått

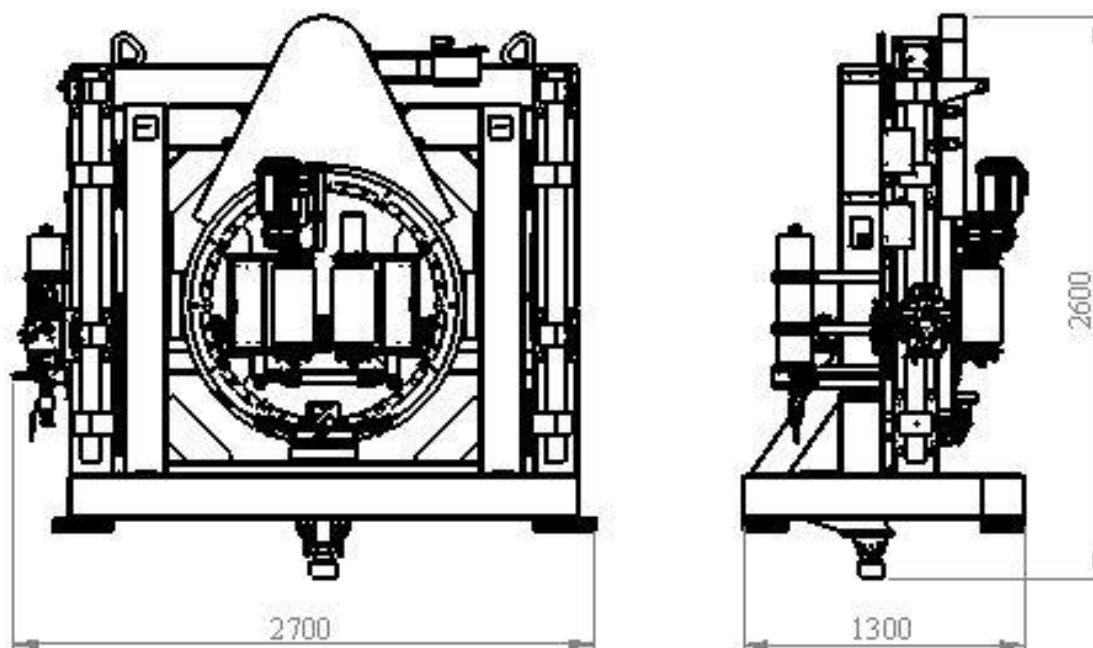

## Tekniska data

|                                       |              |
|---------------------------------------|--------------|
| Max matningshastighet .....           | 150 m/min    |
| Min stocklängd .....                  | 2,4 m        |
| Min stocklucka .....                  | ca 0,3 m     |
| Max / Min stockdiameter omsluten..... | 600 / 100 mm |
| Max / Min blockhöjd.....              | 300 / 75 mm  |
| Kapacitet.....                        | ca 35 st/min |
| Vikt.....                             | ca 2 ton     |

