

Blockinmatare CI-300

För optimerad kurvsågning eller raksågning.



- ✓ Ökat utbyte
- ✓ Bättre kvalitet
- ✓ Högre precision på inläggningen
- ✓ Bättre tillgänglighet



CI-300S
Före blockreducerare

Används för 2 sidigt reducerat block, placeras före reducerare för optimering av bästa inläggning av tvåsidigt reducerat block. CI-300S hanterar Asymmetrisk inläggning kombinerat med aktivkurvföljning utifrån en 3D skanners optimeringsresultat.



CI-300C
Före blocksåg

Används för 4 sidigt reducerat block före sönderdelning i blocksåg. Positionerar blocket till ett bästa läge utifrån optimerat postningsresultat.



CI-300

CI-300 har drift via kardan på de drivna valsar vilket ger bättre åtkomst vid service men även lägre massa att förflytta vid snabba rörelser i höga hastigheter.

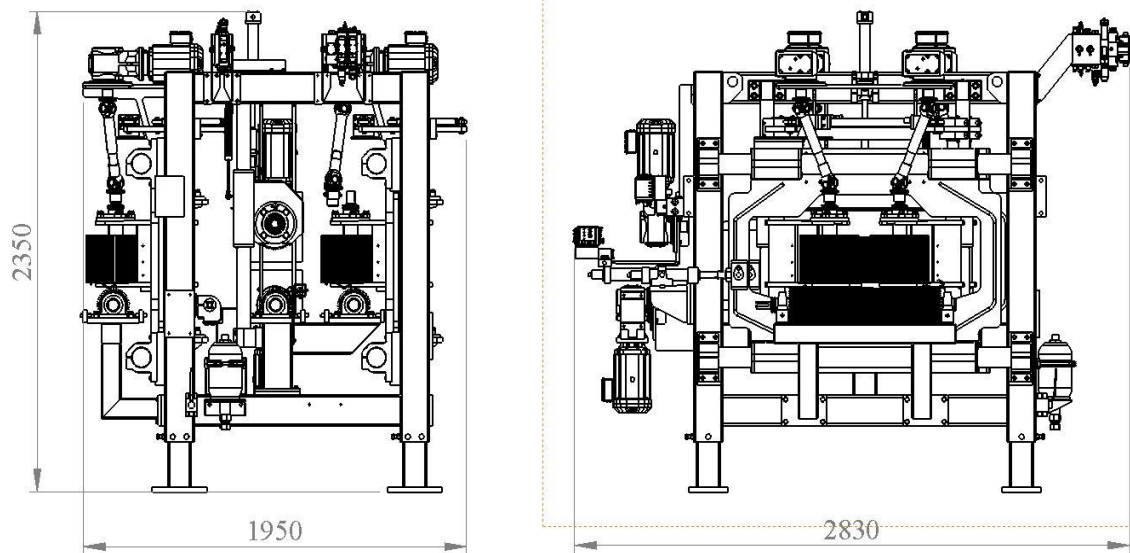

Tekniska data

Max matningshastighet..... 180 m/min
Min stocklängd..... 1,7 m
Min stocklucka ca 0,3 m

CI-300S

Max / Min stockdiameter omsluten 600 / 100 mm

CI-300C

Max / Min blockhöjd..... 300 / 50 mm
Max / Min blockbredd 550/ 70 mm

Vikt ca 4 ton

