

Ombyggnadssats för drift av rullar i bord, KS-122/124

Sträckside

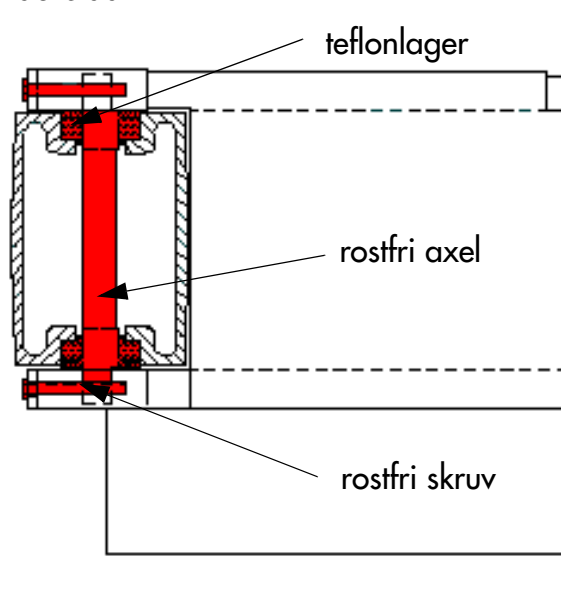

Drivside

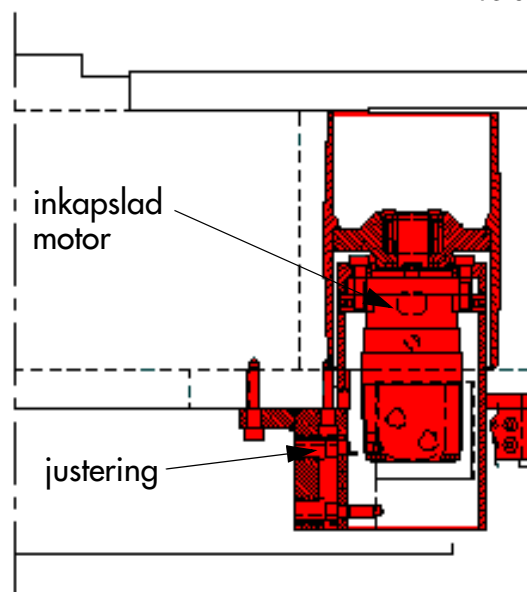

Öka driftsäkerheten genom att byta till vår nya konstruktion av bordens remdrift i KS-122/124.

På grund av att vatten från klingstyrningen har trängt in i lagren och orsakat rostangrepp har vi ersatt kullagren på sträcksidan med teflonlager. Vi har även infört rostfria axlar och skruvar.

På drivsidan tjänstgör hydraulmotor som lagring. Den sitter väl skyddad direkt i drivrullen.

För att remmen skall ligga mitt på rullen och ej nötas mot en sida så har vi gjort drivrullen justerbar.

För mer information och offert kontakta AriVislandas Eftermarknadsavdelning.