

## Can-Drive – ett nytt sätt att såga



Can-Drive är ett beprövat Nordamerikanskt patenterat system för vilket AriVislanda har ensamrätt inom Norden.

Principen för Can-Drive är att fördela spänningen i klingans centrum på ett gynnsamt sätt.

Tack vare att klingans anliggningsyta utgörs av härdade utbytbara slitlister sker inget slitage på själva axeln.

– **Can-Drive sågning är bättre än konventionell sågning, SAEF Östavall.**

- Dragande kraft i klingcentrum
- Stabilare gång
- Ökad ståndtid på klingan
- Ökad ståndtid på styrningen
- Reducerad måttspredning
- Utbytbara slitlister
- För både med- och motsågning

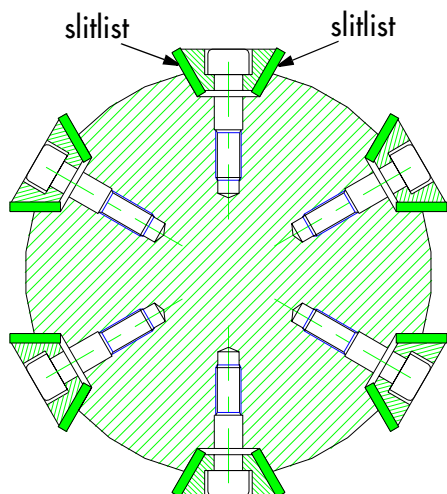

Can-Drive axeln har symmetrisk form vilket möjliggör både mot- och medsågning

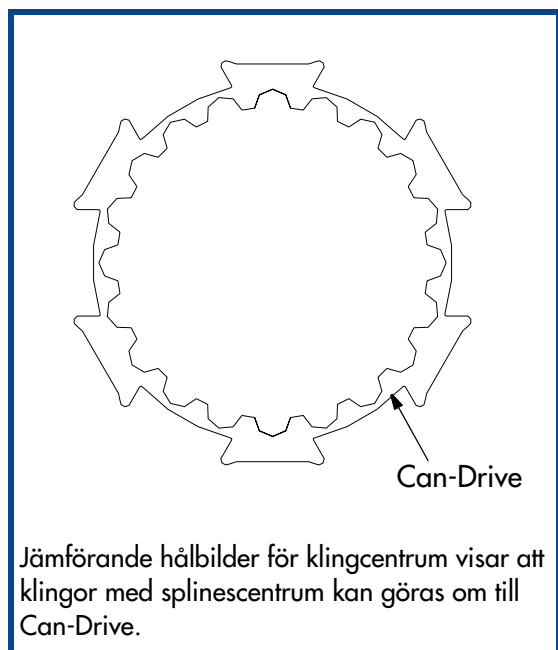

Jämförande hålbilder för klingcentrum visar att klingor med splinescentrum kan göras om till Can-Drive.

Stabilitet i klingans centrum är bättre än med konventionella spindelaxelformer. Klingans stabilare gång ger längre ståndtid på både klinga och klingstyrningar med bibehållen måttspredning!

AriVislanda är utförligt testat Can-Drive under en längre tid, dels på vår egen verkstad med sågning och efterföljande mättkontroller, dels i praktiskt drift hos SAEF AB i Östavall. Alla tester har visat mycket goda resultat.

Ombyggnadssatser finns för installation i delningssågarna DS-70, DS-72, DS-73, DS-74 och DS-75.

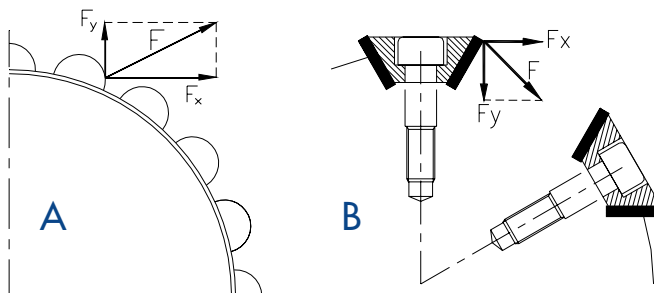

Spindelaxlar till sågmaskiner med flytande klingor finns med flera typer av splinesformer. De har dock alla en sak gemensamt, nämligen att kraften ( $F_y$ ) vid klingans anlägg mot axeln verkar ut från centrum, se bild A.

Can-Drive systemet innebär att denna kraft ( $F_y$ ) riktas inåt och ger en dragande effekt, se bild B. Denna inåtritade kraft i klingans centrum påverkar klingans stabilitet positivt under sågningen. Utformningen centrerar klingan till 100% och fördelar kraften lika runt klingans centrum.

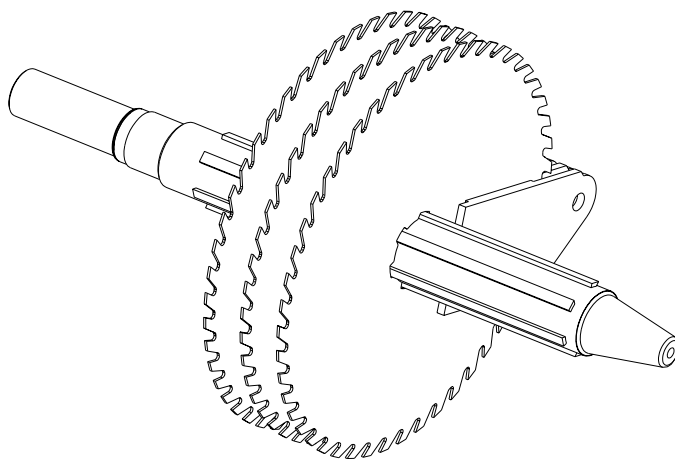

**AriVislanda**  
SORB INDUSTRY

Örnsköldsvik  
Tel: 0660-868 00  
Fax: 0660-199 22

Vislanda  
Tel: 0472-343 45  
Fax: 0472-343 49

E-post: [info@arivislanda.com](mailto:info@arivislanda.com)  
Internet: [www.arivislanda.com](http://www.arivislanda.com)